

Pin localizador (Sub nivel) DCA50.2 Locking and holes centring device (Sub level) DCA50.2

Características principales:

- Flancos de acero
- Ganchos personalizados, Pines localizadores (Ø min. 20 mm ÷ ø máx. 40 mm, altura máxima 5 veces el diámetro del pin) y espesor de placa
- Tolerancia de compensación +0/+0,15 mm
- 2 áreas de montaje (frente y parte trasera)
- Cilindro neumático plano 50 mm con 4 alimentaciones puertos G1/4"
- Interruptor de proximidad inductivo: 3 LED de conexión M12x1
- Versión manual DCAM50.1
- Protección de salpicaduras de soldadura fluida

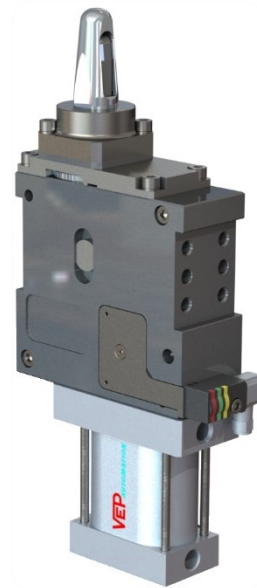

Main characteristics:

- Steel flanks
- Customized hooks, locator pins (ømin. 20mm ÷ ømax. 40mm, max height 5 times the ø of the pin) and thickness plate
- +0/+0,15 mm tolerance compensation
- 2 mounting areas (front and rear)
- Flat pneumatic cylinder bore 50mm with 4 feeding ports G1/4"
- Inductive proximity switch: 3 LEDs, connection M12x1
- Manual version DCAM50.1
- Flowing weld splashes protection



[PDF](#)



[3D Step](#)



[Index](#)

Índice. Index.

Página Page	Descripción Description
1	Características principales Main characteristics
2	Ejemplo de pedido Ordering example
3	Página dimensional Dimensional page
4	
5	Descripción de los tratamientos Treatments description
6	Diagrama para el interruptor de proximidad inductivo / Diagrama neumático Diagram for inductive proximity switch / Pneumatic plan
7	Piezas de repuesto / Número de referencia de dibujo Spare parts / Drawing reference number
8	Notas / Notes

Ejemplo de pedido. Ordering example.



DCA50.2-I-00000-XXX

Sub-Nivel, D. 50, Diseño estandar
Sub-level, D. 50, standard design

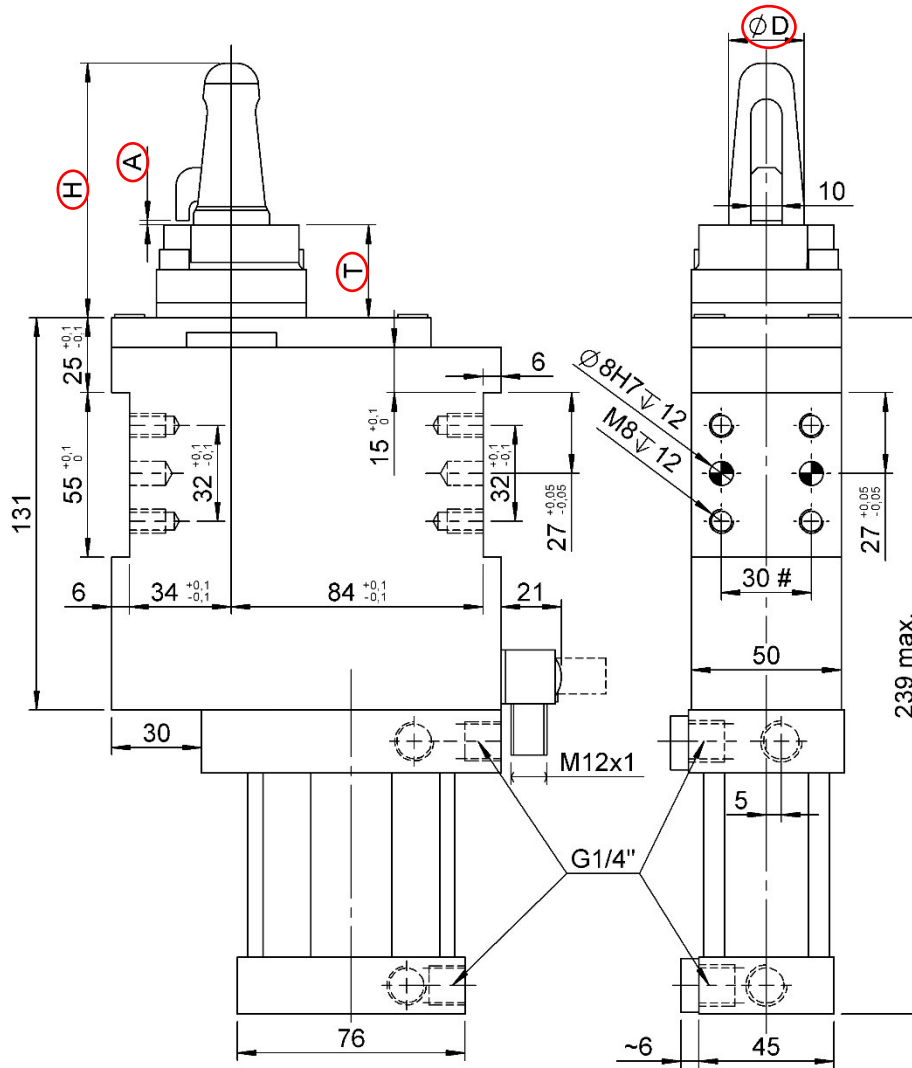

*** Zona de sujeción:**

Un rango de trabajo incorrecto (+0/+0,15) podría causar deformación del gancho.

***Clamping zone:**

A not correct working range (+0/+0,15), could be causing a hook deformation

- ØD: Ømin. 20 mm ÷ Ømax. 40 mm.
Ømin. 20 mm ÷ Ømax. 40 mm.
- H: max 5 veces el Ø del pin (D)
5 times the Ø of the pin (D)
- T: altura de apoyo
support height
- A: Indique el espesor de la hoja
Indicate the thickness of the sheet

Tolerancias: barrenos ± 0.02, orificios de tornillo ± 0.1
Tolerances: dowel holes ±0.02, screw holes ±0.1

Tipo Type	Diámetro del cilindro Cylinder bore	Fuerza máxima de sujeción (5bar) Max. clamping force (6 bar)	Peso Weight	Max. Fuerza de trabajo Max. working force	Consumo de aire (6 bar) Air consumption (6 bar)	Presión de trabajo Working pressure
	[mm]	[daN]	[Kg]	[daN]	[l]	[bar]
DCA50.2...	50	400	~5,7	470	~ 0,6	5 – 8

Descripción de los tratamientos.

Treatments description.

NT3 (Nitruración)

Nitruración NT3 tratamiento tiene una dureza HV1 > 600 (~ > 55HRC) hasta una profundidad de 0,3 mm, a continuación, se derrumba dejando el material a su dureza natural (HV ~ 280). El tratamiento de NT3 se recomienda a menudo para los pequeños tamaños que localizan los peines. Su color es gris

NT3 (Nitriding)

Nitriding NT3 treatment has an hardness HV1 > 600 (~ > 55HRC) up to a depth of 0.3mm, then it collapses leaving the material to its natural hardness (HV ~ 280). NT3 treatment is often recommended for small sizes locating pins. Its color is grey

STD (Opción estandar)

El tratamiento estándar de cementación + bruñido tiene una dureza de 58 ÷ 62 HRC hasta una profundidad de 0.5 mm, luego disminuye progresivamente. Buena resistencia a los problemas de mella. Su color es negro debido al bruñido

STD (Standard Option)

Standard carburizing treatment + burnishing has an hardness of 58÷62 HRC up to a depth of 0.5mm, then it decreases progressively. Good resistance to nicking problems. Its color is black due to the burnishing

WCC (WC / C carburo de tungsteno)

El recubrimiento de superficie basado en carburo de tungsteno WCC es adicional al tratamiento de cementación de STD descrito anteriormente. El tratamiento WCC tiene altas características de dureza (1000 ÷ 1500 HV 0.05) y un espesor de 0,003 mm.

El revestimiento WCC (WC / C) está compuesto de carburo de tungsteno y carbono amorfo. Tiene una excelente resistencia al desgaste y un coeficiente de fricción reducido. Es ideal para reducir asientos u otros fenómenos adhesivos. Su color es antracita

WCC (WC/C Tungsten Carbide)

The surface coating based on tungsten carbide WCC is in addition to STD cementation treatment described above. The WCC treatment has high hardness characteristics (1000 ÷ 1500 HV 0.05) and a thickness of 0,003mm.

The WCC coating (WC/C) is composed of tungsten carbide and amorphous carbon. It has an excellent wear resistance and a reduced friction coefficient. It is ideal for reducing seizures or other adhesive phenomena. Its color is anthracite.

DLC (Carbono como diamante)

El recubrimiento de superficie con base de carbono DLC es además del tratamiento de cementación STD descrito anteriormente. El tratamiento DLC tiene muy altas características de dureza (1500 ÷ 2500 HV 0,05) y un espesor de 0,003mm.

el recubrimiento DLC consiste en Carbon SP2 (grafito) y Carbon SP3 (Diamante). Tiene resistencia de desgaste muy alta y un coeficiente muy bajo de la fricción. Es ideal para minimizar o eliminar problemas de abrasiones y asientos y fenómenos adhesivos. Su color es negro brillante.

DLC (Diamond Like Carbon)

The surface coating carbon based DLC is in addition to STD cementation treatment described above. The DLC treatment has very high hardness characteristics (1500 ÷ 2500 HV 0.05) and a thickness of 0,003mm.

The DLC coating consists of carbon sp2 (graphite) and Carbon SP3 (diamond). It has very high wear resistance and a very low friction coefficient. It is ideal for minimizing or eliminating problems of abrasions and seizures and adhesive phenomena. Its color is shiny black.

Para pines localizadores con un diámetro > 20 mm se prefiere usar el tipo **STD / WCC / DLC**
For locator pins with diameter > 20 mm is preferred to use the type **STD/WCC/DLC**

Para los pernos localizadores con un diámetro ≤ 20 mm, la funcionalidad del componente solo se garantiza al elegir el tipo **NT3**

For locator pins with diameter ≤ 20mm the functionality of the component is only guaranteed by choosing the type **NT3**

Para obtener más información, comuníquese con el departamento técnico de VEP Automation.

For more information, contact the technical department of VEP Automation.

Diagrama para el interruptor de proximidad inductivo (cod. 06862/R/C con LED rojo, 06862/W/C con LED blanco).

Diagram for Inductive proximity switch (cod. 06862/R/C with red LED, 06862/W/C with white LED).

Datos técnicos (P+F):

- Tipo de salida: PNP;
- Voltaje de alimentación: 10-30 VDC;
- Corriente max. de conmutación: 200 mA;
- Consumo de corriente: < 25 mA;
- Caída de tensión: <2 V
- Rango de temperatura: -25° / 70° C.

Technical data (P+F):

- Output type: PNP;
- Feeding voltage: 10-30 VDC;
- Max. commutating current: 200 mA;
- Power supply: < 25 mA;
- Voltage drop: < 2 V;
- Temperature range: -25° / 70° C.

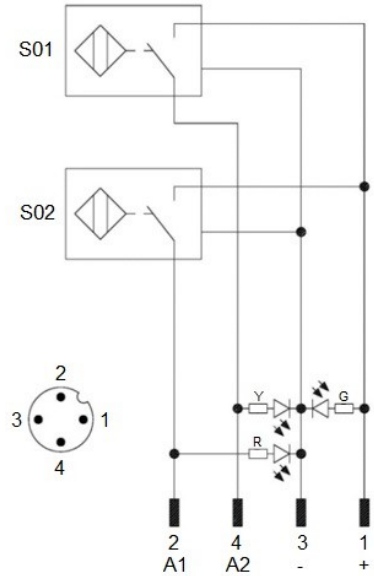

S01 = Señal de apertura
S01 = opening signal
S02 = Señal de cierre
S02 = closing signal

Y = LED amarillo / yellow LED
G = LED verde / green LED
R = LED rojo / red LED

1 = Cable marrón / brown wire
2 = Cable negro / black wire
3 = Cable azul / blue wire
4 = Cable blanco /white wire

Diagrama neumático. Pneumatic plant.

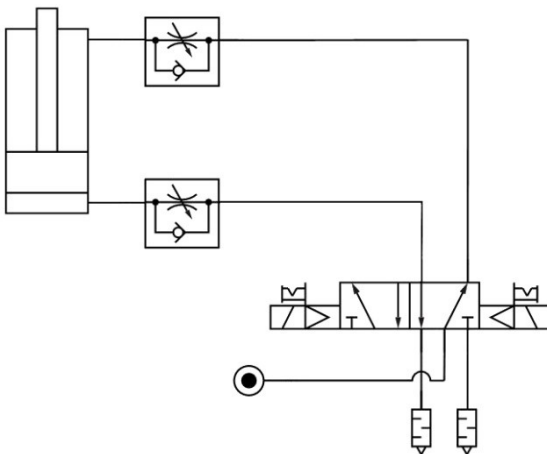

cilindro neumático pneumatic cylinder	pos. cerrada closed pos.						
	pos. abierta open pos.						
señal de pos. abierta open pos. signal	1						
	0						
señal de pos. cerrada closed pos. signal	1						
	0						

Presión de trabajo Working pressure	Consumo de aire(5 bar) Air consumption (5 bar)
[bar]	[l]
5 – 8	0,6

Piezas de repuesto.

Spare parts.

# Kit	Imagen Picture	Descripción Description	Artículo Article
Interrupor de proximidad Proximity switch		Interrupor de proximidad inductivo con LED rojo Inductive proximity switch with red LED	06862/R/C
		Interrupor de proximidad inductivo con LED blanco Inductive proximity switch with white LED	06862/W/C
Kit de sellos Seals kit		Los componentes del sello de cilindro neumático Seal components for pneumatic cylinder	SCR-DCA50.2
Gancho Hook		Gancho + la soldadura suelta salpica la protección Hook + flowing weld splashes protection	HK-00000 *
Pin localizador Locator pin		Pin localizador Locator pin	LP-00000XXX **
Camisa de cilindro Cylinder liner		Camisa de cilindro Cylinder liner	CL-00000 *

Dibujando el número de referencia.

Drawing reference number.

* **00000** = Número de referencia descrito en el código completo del dispositivo
Ejemplo: HK - "**09589**" para el gancho de repuesto
CL - "**09589**" para el revestimiento del cilindro de repuesto

* **00000** = reference number describe in the complete code of the device.
Example: HK - "**09589**" for spare hook
CL - "**09589**" for spare cylinder liner

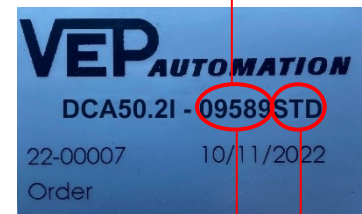

** **00000XXX** = El número de referencia se describe en el código completo del dispositivo + tipo de tratamiento presente en el pin del localizador.
Ejemplo: LP - "**09589STD**" para pin localizador estándar

** **00000XXX** = reference number describe in the complete code of the device + type of the treatment present on the locator pin
Example: LP - "**09589STD**" for standard locator pin

